

CABINE DE LAVAGE PROFESSIONNELLE

Lave-bacs "EURO"

simple ou double

UTILISATION

Pour les bacs "EURO"

CARACTÉRISTIQUES

- Inox
- Pompe tout inox
- 1 porte basculante
- Barrière de sécurité latérale et cellule en façade
- 1 rampe de lavage et 1 rampe de rinçage int./ext.
- 1 tête rotative intérieure par bac
- Lavage en eau recyclée
- Système automatique d'évacuation des impuretés par trop plein

+ PRODUIT

- Rendement élevés : jusqu'à 20 conteneurs/h
- 2 bacs "EURO" lavables - simultanément pour le double
- 9 programmes paramétrables
- Rinçage antibactérien à 90°C
- Module de commande exportée (Hors eau)

OPTIONS

- Surpresseurs de rinçage en cas de pression de l'eau du réseau inférieur à 2,5 bars (section de canalisation Ø16-18 mm min.)
- Pompe doseuse de produit de rinçage au débit géré par micro-processeur
- Chauffage vapeur
- Adoucisseur

FONCTIONNEMENT / ALIMENTATION

- Cycle automatique :
 - lavage : modulable 0-10 min
 - égouttage : modulable 5-50 s
 - rinçage : modulable 5-50 s
 - égouttage : modulable 2-20 s
- Coffret de commande latéral
- Électrique : 400V triphasé + terre en 50 Hz + neutre
- Eau : ¾ pouce femelle. Pression requise entre 2,5 bars et 3,5 bars max.
T.H. entre 2 et 10
- Air comprimé : 6 bars

SC
Solution
VOTRE PARTENAIRE
LAVAGE CUISSON ET SOUS VIDE

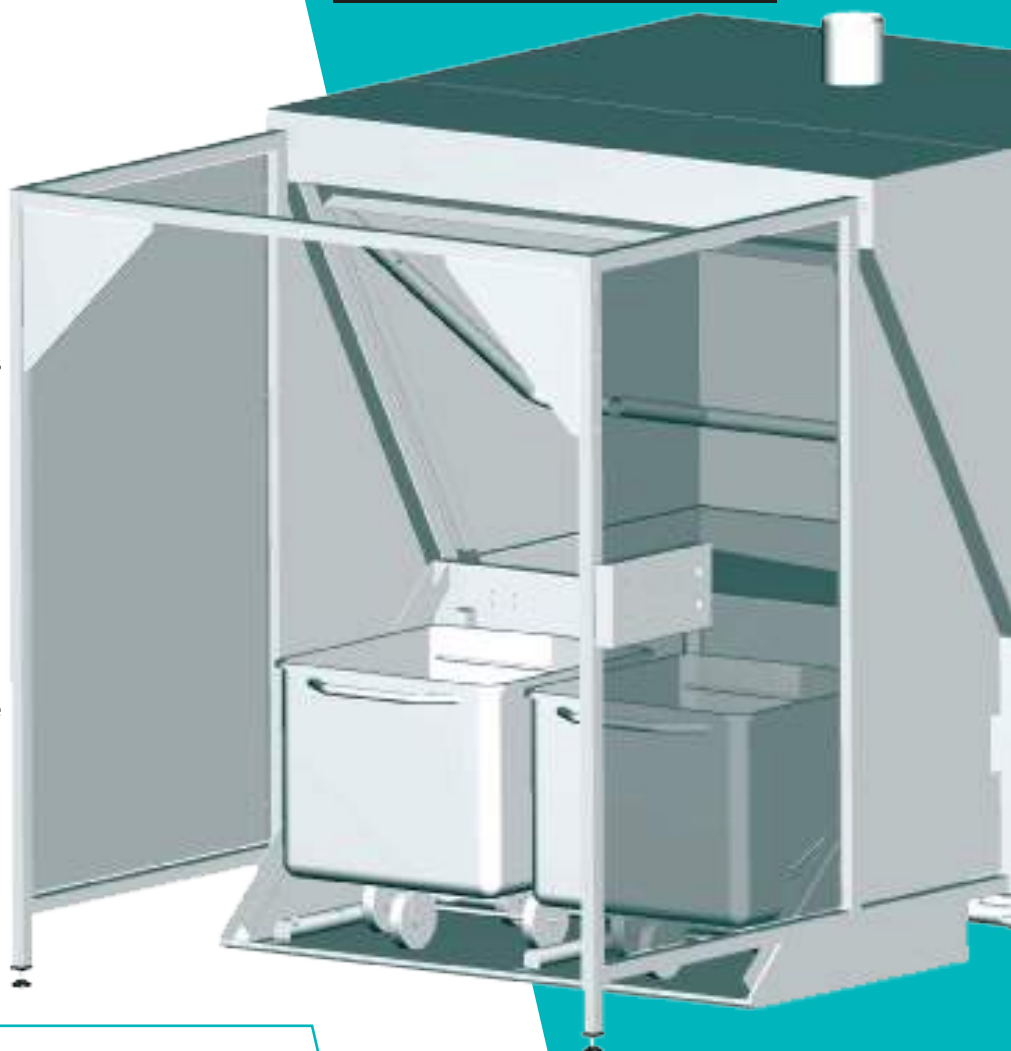

	Simple	Double
Ouverture	1 porte basculante	1 porte basculante
Capacité	1 bac 200 litres	2 bac 200 litres
Rendement (Bacs euro/h)	6 à 10	jusqu'à 30
Durée cycle de lavage	0 à 10 min.	0 à 10 min.
Puissance chauffage bain de lavage	18 kW	24 kW
Puissance surchauffeur de rinçage	9 kW (option)	2x9 kW (option)
Puissance pompe de lavage	9,2 kW (12,5 CV)	9,2 kW (12,5 CV)
Puissance totale (avec option surchauffeur)	28 kW (37 kW)	34 kW (52 kW)
Température de lavage / rinçage	60°C / 90°C	60°C / 90°C
Consommation d'eau par cycle	10 l	20 l
Quantité d'eau au remplissage	290 l	400 l
Dimensions hors tout (l x p x h)	2980x1700x2150 mm	2980x2290x2150 mm
Poids	500 kg	700 kg

Vue de profil

Vue de face

Double

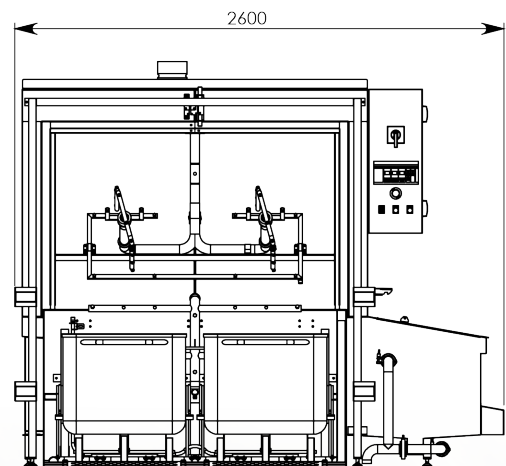
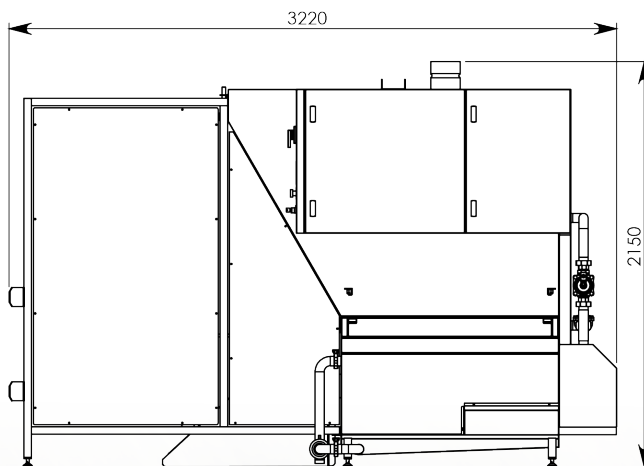

Simple

