

CABINE DE LAVAGE PROFESSIONNELLE

Lave-cages

UTILISATION

Pour les cages de laboratoire.

CARACTÉRISTIQUES

- Inox 18/10 finition satinée
- Pompe tout inox
- Micro-interrupteur stoppant la machine à l'ouverture de la porte
- Piétement réglable
- Pompe doseuse de produits lessiviels
- Réglage pression : 1 manette en façade
- Système automatique d'évacuation des impuretés par trop plein
- Piétement réglable

+ PRODUIT

- Pompes de lavage puissantes : 5,5 kw
- Consommation d'eau réduite pour une capacité de lavage élevé
- 9 programmes paramétrables
- Rinçage antibactérien à 90°C
- Module de commande exportée (Hors eau)

OPTIONS

- Surpresseurs de rinçage en cas de pression de l'eau du réseau inférieure à 2,5 bars (section de canalisation Ø16-18 mm min.)
- Pompe doseuse de produit de rinçage au débit géré par micro-processeur
- Adoucisseur



Protection de poignée de vidange



Réglez la hauteur des grilles

NOUVEAUTÉ !

FONCTIONNEMENT / ALIMENTATION

- Cycle automatique :
 - lavage : modulable 0-10 min
 - égouttage : modulable 5-50 s
 - rinçage : modulable 5-50 s
 - égouttage : modulable 2-20 s
- Coffret de commande hors zone de manutention
- Électrique : 400V triphasé + terre en 50 Hz
- Eau : 3/4 pouce femelle. Pression requise entre 2,5 et 3,5 bars max.

SUPPORTS DE LAVAGE

- Paniers ou demi-paniers
- Grilles inox
- Intercalaire(s)

	C63	PA63	C87	PA87
Ouverture de porte	Coulissante	½ abattante ½ coulissante	Coulissante	½ abattante ½ coulissante
Hauteur de passage	850 mm	850 mm	850 mm	850 mm
Surface de lavage utile	630x630 mm	630x630 mm	830x830 mm	830x830 mm
Cadence	15 cycles/h	15 cycles/h	15 cycles/h	15 cycles/h
Support de lavage (en mm)				
Paniers	1 - 630x630x190	1 - 630x630x190	2 demi - 415x830x190	2 demi - 415x830x190
Grilles	2 - 630x630	2 - 630x630	2 - 830x830	2 - 830x830
Intercalaire	1 - 600x300x200	1 - 600x300x200	2 - 800x300x200	2 - 800x300x200
Durée cycle de lavage	0 à 10 minutes	0 à 10 minutes	0 à 10 minutes	0 à 10 minutes
Puissance chauffage de bain de lavage	3 kW	3 kW	6 kW	6 kW
Puissance surchauffeur de rinçage	6 kW	6 kW	6 kW	6 kW
Puissance de la pompe	2,2 kW (3 CV)	2,2 kW (3 CV)	5,5 kW	5,5 kW (7,5 CV)
Puissance totale	12 kW	12 kW	18 kW	18 kW
Température de lavage/rinçage	60°C / 90°C	60°C / 90°C	60°C / 90°C	60°C / 90°C
Consommation d'eau par cycle	3,5 litres	3,5 litres	5 à 6 litres	5 à 6 litres
Quantité d'eau au remplissage	75 litres	75 litres	100 litres	100 litres
Dimensions hors tout (l x p x h) ouvert	850x1050x2745 mm	815x1360x2220 mm	1050x1240x2750 mm	1015x1520x2220 mm
Dimensions hors tout (l x p x h) fermé	850x1050x2085 mm	815x920x2085 mm	1050x1240x2085 mm	1070x1070x2085 mm
Poids	280 kg	280 kg	320 kg	320 kg

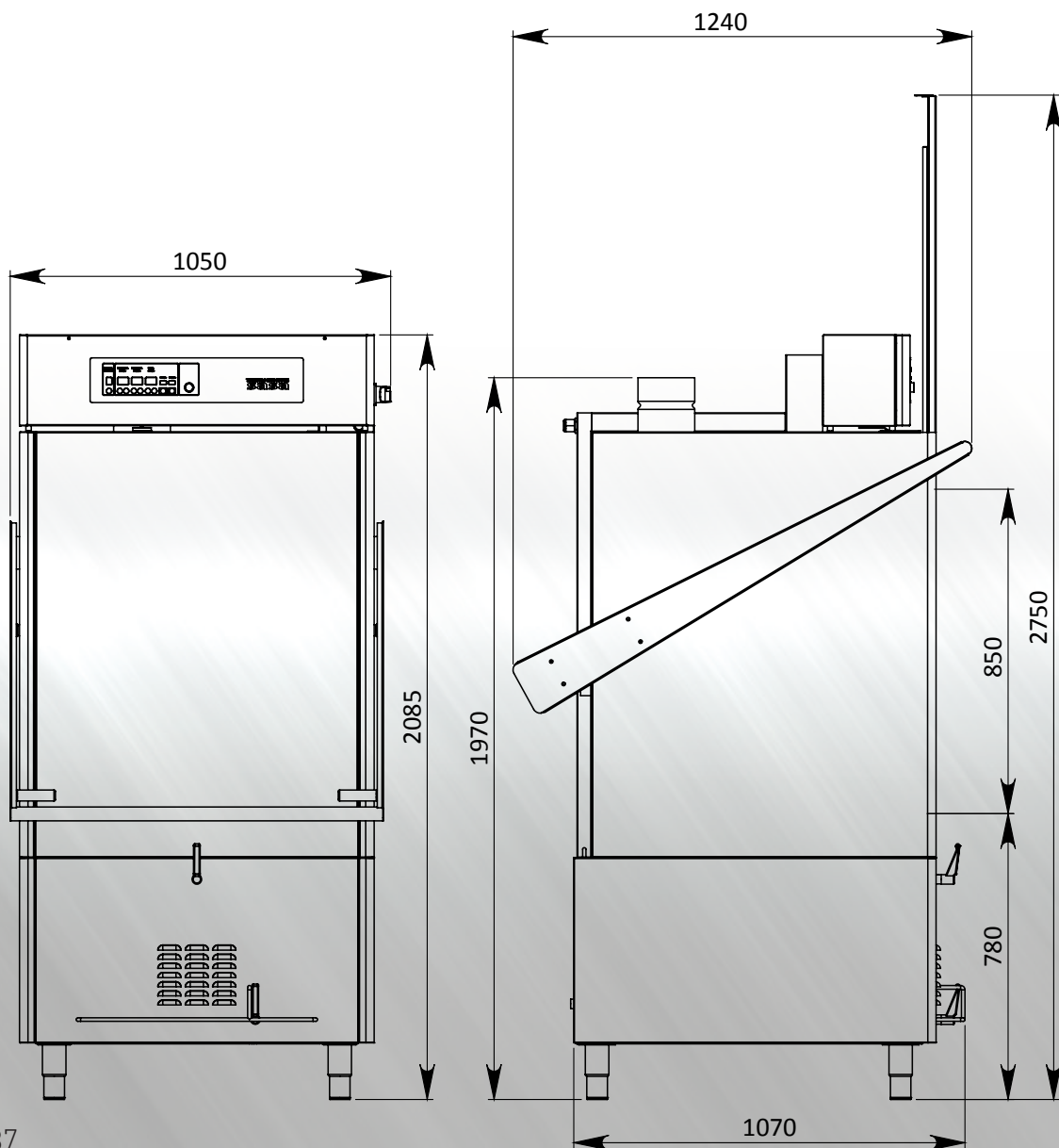

Implantation C87