

TUNNEL DE LAVAGE

1900

SC
Solution
VOTRE PARTENAIRE
LAVAGE CUISSON ET SOUS VIDE

UTILISATION

Pour bacs GN, ustensiles, grilles, cagettes, conteneurs plastiques, matériels de laboratoires...

CARACTÉRISTIQUES

- Inox 18/10 finition satinée
- Pompe tout inox
- Porte latérale donnant accès au filtre puis aux crépines et rampes
- Largeur importante des accès pour la maintenance
- Modèle de base permettant le lavage et le rinçage
- Lavage en tunnel des cagettes 600x800 mm
- Rinçage avec détecteur de présence (économie d'eau)
- Pompe doseuse de produits lessiviels gérée par contrôleur de conductivité
- Système automatique d'évacuation des impuretés par trop plein

+ PRODUIT

- Grande capacité grâce à la largeur d'entrée
- Haut rendement : 200 à 600 cagettes/heure*
- Consommation d'eau réduite
- Polyvalence : convient à une grande variété de matériels
- Rinçage antibactérien à 90°C
- Module de commande exportée (hors eau)

OPTIONS

- Pompes de puissance supérieure pour salissures importantes
- Prélavages, pré-rinçage, soufflage, séchage
- Surchauffeur de rinçage (90°C)
- Tables d'entrée et sortie
- Pompe doseuse pour produit de rinçage
- Hauteur de passage
- Chauffage vapeur
- Collecteur de buée
- Condenseur de buée
- Adoucisseur

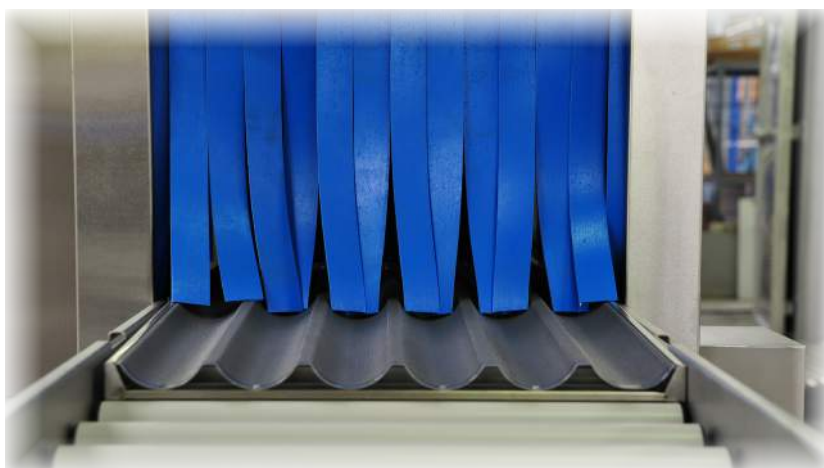
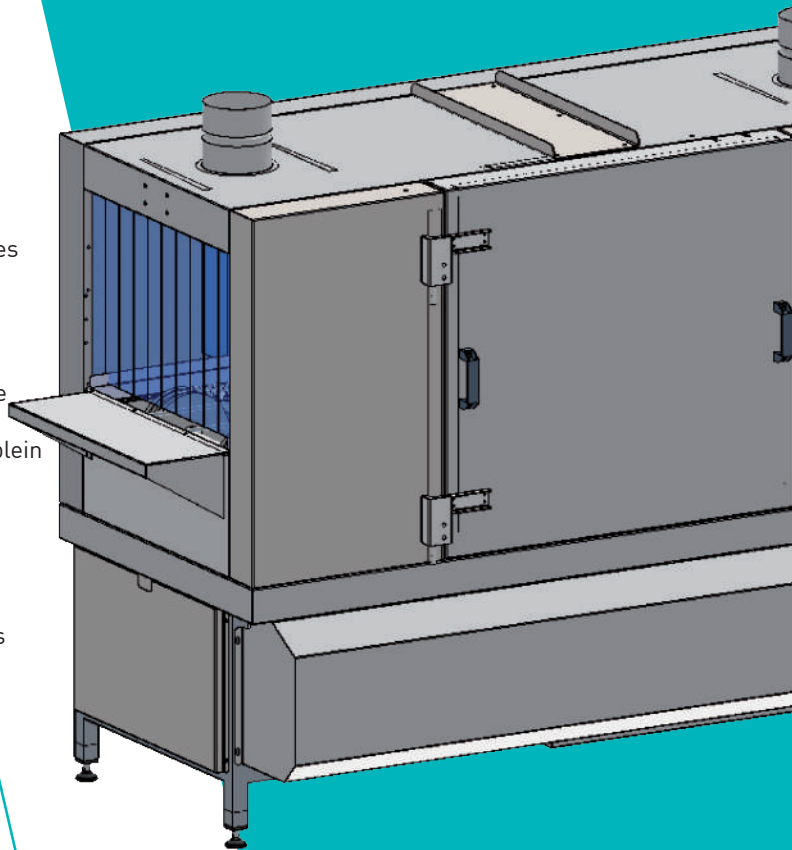

FONCTIONNEMENT / ALIMENTATION

- Entraînement des cagettes sur chaînes inox (tapis en option)
- Vitesse d'avance variable : 2 à 5 m/min
- Électrique : 400V triphasé + terre en 50 Hz + neutre
- Eau

3/4 pouce femelle.

Pression requise entre 2,5 et 3,5 bars max.

TH entre 2 et 6 - arrivée à 50°C min.

Largeur de passage

	610 mm	850 mm
Hauteur de passage	400 mm	400 mm
Rendement	200 à 600 cagettes/h*	200 à 600 cagettes/h*
Puissance chauffage bain de lavage	12 kW (5 CV)	18 kW (5 CV)
Puissance surchauffeur de rinçage	18 kW (option)	24 kW (option)
Puissance pompe de lavage	2,2 kW (5 CV)	2,2 kW (5 CV)
Température maximum de lavage	60°C	60°C
Température maximum de rinçage	90°C	90°C
Puissance de raccordement (avec option surchauffeur)	15 kW (33 kW)	21 kW (45 kW)
Consommation d'eau	8 l/min	10 l/min
Quantité d'eau au remplissage	190 l	250 l
Dimensions hors tout (l x p x h)	1900x1290x1640 mm	1900x1550x1640 mm
Poids	380 kg	450 kg

* Selon vitesse de tapis, dimensions des supports et degré de salissure

EXEMPLES DE SUPPORTS LAVABLES



Bacs GN



Cuves



Cagettes



Plaques pains spéciaux



Grilles

